

Modulo

TO BE
parete attrezzata modulare





Modulo TO BE

parete attrezzata modulare

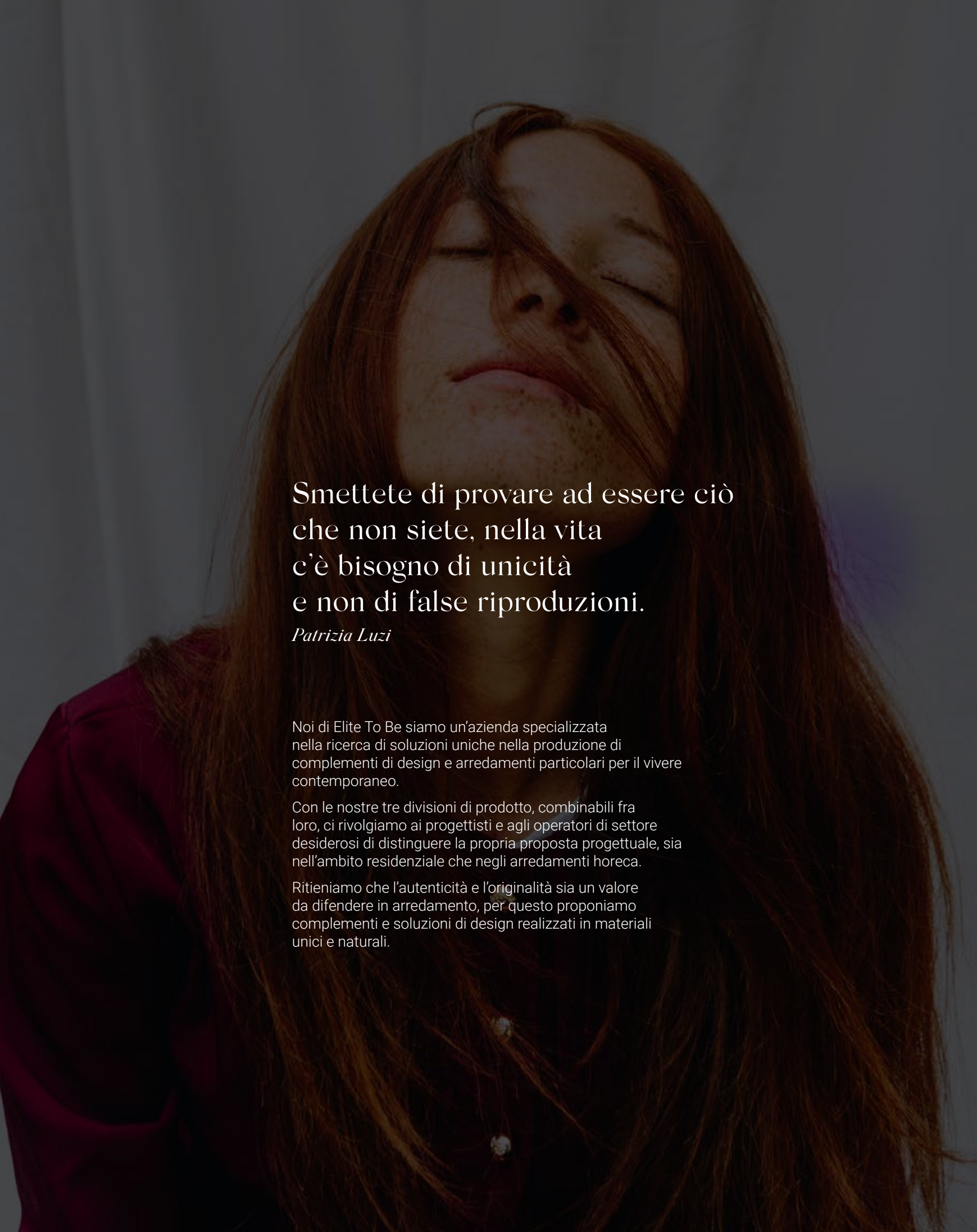

Smettete di provare ad essere ciò
che non siete, nella vita
c'è bisogno di unicità
e non di false riproduzioni.

Patrizia Luzi

Noi di Elite To Be siamo un'azienda specializzata nella ricerca di soluzioni uniche nella produzione di complementi di design e arredamenti particolari per il vivere contemporaneo.

Con le nostre tre divisioni di prodotto, combinabili fra loro, ci rivolgiamo ai progettisti e agli operatori di settore desiderosi di distinguere la propria proposta progettuale, sia nell'ambito residenziale che negli arredamenti horeca.

Ritieniamo che l'autenticità e l'originalità sia un valore da difendere in arredamento, per questo proponiamo complementi e soluzioni di design realizzati in materiali unici e naturali.



Unicità in arredo

Modulo TO BE

Una nuova idea
di parete
attrezzata

Modulare, semplice,
intercambiabile e
polifunzionale, queste
le caratteristiche che
contraddistinguono la
nostra soluzione di parete
attrezzata.

Modulo To Be soddisfa
l'attuale bisogno di arredare
la "casa da vivere" in modo
funzionale ed
esteticamente ricercato.

Wine TO BE

Arredamenti per
enoteche
e librerie del vino

La passione per il buon
vino è parte fondamentale
della nostra storia, per
questo produciamo specifici
accessori e arredamenti
per enoteche e per locali di
degustazione.

Con le nostre librerie del
vino offriamo un modo
originale e privilegiato di
esibire e conservare le tue
bottiglie di valore.

Unici TO BE

Complementi
unici nei materiali
e nelle forme

Singolari nelle forme, i
nostri complementi d'arredo
sono prodotti e rifiniti
artigianalmente con legni,
metalli, e pietre di pregio.
Gli Unici To Be sono pezzi
naturali irripetibili, ideali per
arredare in modo esclusivo
sia gli spazi domestici
che professionali.





Modulo TO BE

Il concetto _ 8

Less is more _ 10

L'abitare oggi _ 13

Modularità, metamorfosi e riuso _ 14

Semplicità _ 17

Funzionalità e geometria _ 19

Unicità dei materiali _ 20

Modulo per il residenziale _ 22

Living space _ 24

Conviviale _ 32

Comfort zone _ 40

Studio _ 48

Modulo per il professionale _ 50

Hospitality _ 52

Office _ 66

Shop _ 74

Bar/Caffè _ 82

Il concetto Modulo

Modulo To Be è un sistema di arredo parete adatto per spazi residenziali, commerciali e professionali.

Modulo è stato progettato per soddisfare una serie di requisiti fondamentali quando si pensa e si realizza l'arredamento per il vivere contemporaneo.

Less is more

Nell'ideare Modulo ci siamo ispirati ad uno dei massimi protagonisti dell'architettura moderna: Ludwig Mies Van Der Rohe. Il pensiero di Mies si basa su tre principi basilari: ordine, razionalità ed essenzialità.

Semplicità

Gli elementi compositivi di Modulo sono il telaio di fissaggio a parete, gli accessori funzionali e i pannelli di rivestimento, tutti progettati all'insegna della massima semplicità di montaggio e di utilizzo.

L'abitare oggi

La parete attrezzata risponde alle necessità dell'abitare moderno dove l'arredamento deve soddisfare precise esigenze funzionali, essere ecosostenibile e integrarsi visivamente in modo efficace negli ambienti.

Polifunzionalità

Gli elementi compositivi di Modulo sono il telaio di fissaggio a parete, gli accessori funzionali e i pannelli di rivestimento, tutti progettati all'insegna della massima semplicità di montaggio e di utilizzo.

Modularità e riuso

Peculiarità di questa boiserie è la sua modularità che permette una progettazione flessibile, sono possibili infinite composizioni espandibili, frazionabili o modificabili nel tempo, riusabili a seconda delle tue necessità.

Unicità dei materiali

In linea con la filosofia Elite To Be, la scelta dei materiali per realizzare Modulo è unica nel suo genere. Sono disponibili diverse finiture di elevato pregio: metalli, legni, argille e nobilitati.



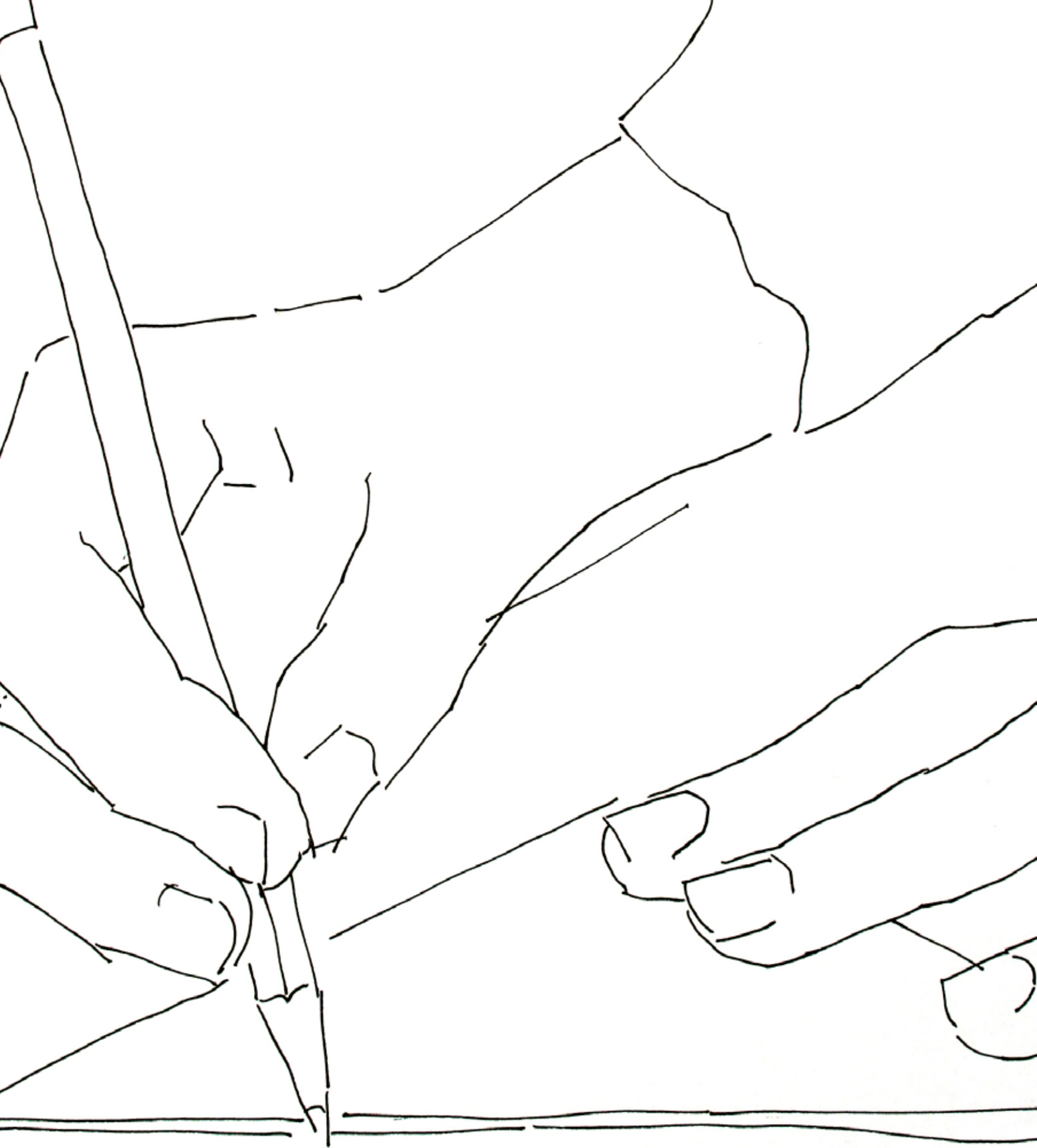

“less is more, god is in the details”

“Sapete, ogni cosa è così complicata in un edificio. Per raggiungere una chiarezza dobbiamo semplificare praticamente ogni cosa. È un lavoro duro. Bisogna combattere, e combattere, e combattere”.

Tutto il lavoro di Mies e della sua scuola si fonda su due pilastri fondamentali: ordine e razionalità. Per Mies l'ordine non è qualcosa che si impone ma qualcosa che va cercato e trovato, il risultato di un processo di conoscenza della natura delle cose. L'architettura, allora, non è altro che una forma di conoscenza della realtà, la ricerca della forma più rispondente alla natura delle cose.

La forma è il risultato di un percorso razionale, che non ha nulla a che vedere col fantasioso o l'arbitrario, ma che procede di scelta in scelta, dalla complessità all'essenzialità, fino al punto in cui nulla può essere aggiunto e nulla tolto. La misura esatta, l'esatta proporzione, il giusto uso del materiale. Si può allora comprendere la sua frase più famosa – “Less is more” – al di là del banale minimalismo e razionalismo a cui spesso viene ridotta: la semplificazione non è fine a se stessa, non è uno stile né un linguaggio, ma la riduzione della complessità dei fenomeni della realtà alla loro qualità essenziale. Ciò che porta Mies a realizzare architetture classiche e al contempo moderne. Senza tempo.

Mies Van Der Rohe

L'architetto tedesco Ludwig Mies van der Rohe è il padre dell'estetica architettonica contemporanea.

Vive tra due mondi: l'Europa delle avanguardie, dove nasce nel 1886 e l'America della modernità e dei grattacieli, dove muore nel 1969.

Tra le sue opere architettoniche:

Padiglione di Barcellona,
costruito per l'Expo del 1929.

Villa Tugendhat in Brno,
Czech Republic, 1930.

Farnsworth House,
Chicago, 1945-51.

Lake Shore Drive Buildings,
Chicago, 1948-51.

Seagram Building
New York, 1954-58.



Villa Tugendhat

Nel 1928, Mies Van Der Rohe non sa che sta per progettare e realizzare una villa simbolo, considerata tra le 4 più famose al mondo: Villa Tugendhat.

La particolarità della casa è l'utilizzo di una struttura portante in pilastri d'acciaio per una residenza familiare, la prima volta nella storia dell'architettura. Questo ha permesso a Mies di esaudire le richieste di Grete, che aveva chiesto una casa moderna e spaziosa, fatta di linee semplici e chiare.

La villa, nella scelta delle linee architettoniche e dei materiali, combina quell'alchimia di arte, filosofia e architettura che è stata la chiave del primo movimento modernista. Mies riteneva che l'architettura nella sua forma più "less" semplice fosse essenzialmente funzionale ma che al suo massimo livello potesse generare un'esperienza di purezza quasi spirituale.

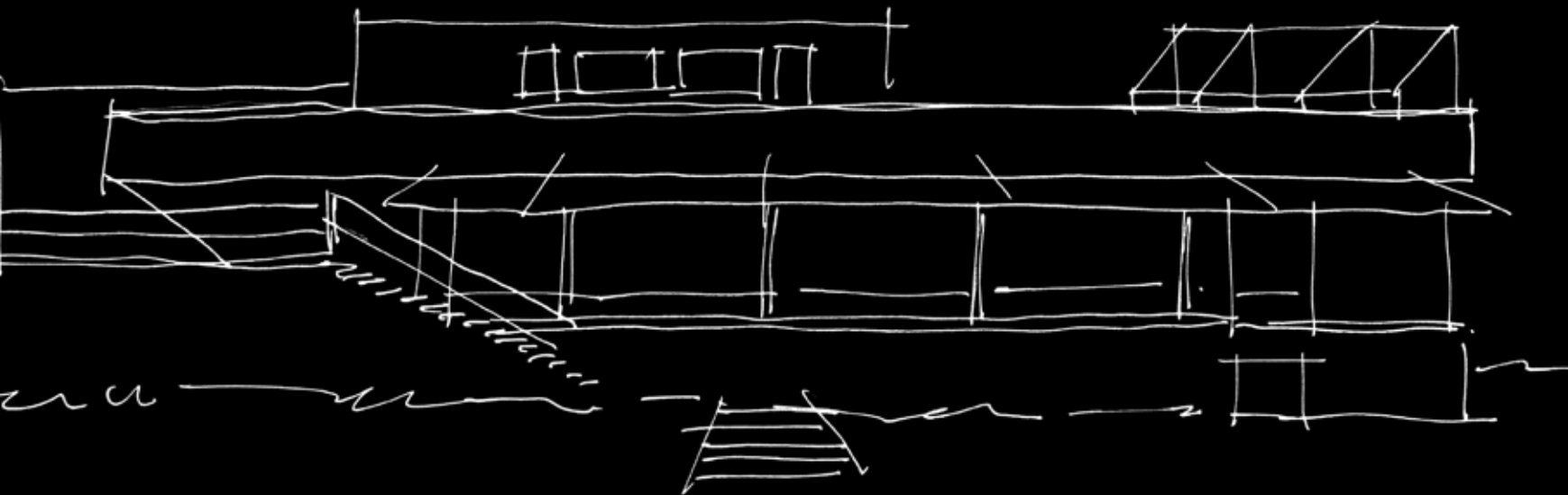



L'abitare oggi

Sta cambiando il modo di vivere gli ambienti domestici.

Smartworking, convivialità, salute, sostenibilità e smartliving sono i fattori da tenere in considerazione per disegnare gli spazi e gli arredi contemporanei.

Il sistema Modulo To Be è stato ideato per venire incontro alle nuove esigenze dell'abitare contemporaneo.

Spazi di vita e lavoro

Una volta la casa era il luogo in cui tornare a fine giornata per passare del tempo in famiglia prima di andare a dormire, ora è ufficio, scuola, classe per lezioni di danza e yoga, palestra, orto botanico, etc.

Si rende necessario cercare soluzioni pratiche per migliorare la fruibilità degli spazi domestici, dato che ci passiamo molto tempo dentro. La semplicità sostituisce la complessità con lo scopo di riavvicinarsi a ciò che è davvero essenziale e più rispecchia la nostra idea di comfort.

Smartliving

Oggi la tecnologia digitale, dentro e fuori le mura di ufficio o di casa, tra le strade di una città o di un piccolo paese, genera nuovi modelli di organizzazione del lavoro o del modo di vivere.

Anche i luoghi dove abitiamo e gli arredi devono tenere in considerazione il fenomeno della nuova digitalizzazione, che ha e sta modificando le nostre esperienze di divertimento, comunicazione, acquisto, formazione e lavoro.

Gli arredamenti devono essere quindi più "smart" e prevedere il supporto e la gestione delle indispensabili nuove tecnologie digitali.

Vivibilità e sostenibilità

Sta maturando una nuova sensibilità in relazione alle problematiche ecologiche, ambientali e salutistiche.

Oggi il design di interni inizia a prevedere elementi "nuovi" come il verde, rivestimenti ecocompatibili e in generale una particolare attenzione alla sostenibilità.

"Progettare e arredare sostenibile" significa considerare i materiali e le tecniche di costruzione in funzione della sostenibilità energetica e ambientale e del riuso degli elementi senza generazione di rifiuti, ma anche occuparsi della salute e della sicurezza di chi fruisce uno spazio.

Modularità, metamorfosi e riuso

Modulo To Be è una parete arredo componibile dove le singole parti, dette appunto “moduli”, sono state pensate per essere assemblate, sovrapposte, moltiplicate in base alle necessità – di spazio e di stile – o a semplici desideri estetici. Senza particolari interventi tecnici, ma semplicemente con giochi di incastri

Metamorfosi

Modulo è in grado di cambiare rimanendo sempre lo stesso. Dai medesimi elementi hanno origine ambienti diversi sia per la destinazione d’uso che per l’estetica. Diventa quindi possibile creare e ri-creare lo spazio con soluzioni funzionali ed estetiche potenzialmente infinite.

Grazie altissima possibilità di scelta tra diversi materiali e finiture, Modulo permette un’ elevata resa estetica che puoi anche modificare nel tempo.

Basterà cambiare un abbinamento o il colore di un accessorio per rinnovare il design dell’intera parete.

Modulo si riusa

Modulo vive e cambia con te e con le tue esigenze, permettendoti di cambiare casa e gusto senza avere la necessità di buttare via completamente un arredo. Il sistema Modulo è stato concepito per essere smontato e rimontato facilmente, senza la necessità di professionalità specifiche. Facile quindi portarlo con te in caso di un trasloco o di una seconda casa.

In questo modo si evitano sprechi e l’impiego di energie inutili ed inquinanti, riutilizzando il sistema in maniera totalmente nuova e diversa o rinnovandone semplicemente l’aspetto.

A

Esempio di parete Modulo con pannelli regular e accessori in metallo

✓



B

La parete si trasforma variando semplicemente la posizione dei componenti

✓



C

La parete si rigenera con la sola aggiunta di pannelli random di diversa finitura







01
Telaio

02
Vani/accessori

03
Rivestimento

Semplicità

“Sapete, ogni cosa è così complicata in un edificio. Per raggiungere una chiarezza dobbiamo semplificare praticamente ogni cosa. È un lavoro duro. Bisogna combattere, combattere e combattere”.

Queste le parole di Mies Van Der Rohe al quale ci siamo ispirati per progettare Modulo To Be.

Semplicità costruttiva

Modulo è un sistema semplice e razionale costituito da:

- 1 Telaio di base in metallo da fissare alla parete.
- 2 Vani contenitivi e accessori funzionali da agganciare al telaio.
- 3 Rivestimento in pannelli (agganciabili magneticamente) per il completamento della parete attrezzata.

Più semplice di così?

Semplicità di montaggio e ispezione.

Particolare attenzione è stata messa nel semplificare al massimo le operazioni di montaggio del Modulo To Be.

Fissaggio standard del telaio

Per fissare il telaio alla parete vengono utilizzati comuni tasselli da muro. Non sono necessarie particolari strumentazioni o azioni complicate



Pannelli magnetici per una comoda applicazione/ ispezione

L'applicazione del rivestimento di Modulo To Be è molto semplice da effettuare grazie a delle speciali clip magnetiche che consentono anche una comoda rimozione dei pannelli per eventuali ispezioni nel retro del Modulo.



Libertà nei cablaggi

Lo spazio di intercapedine tra la parete e Modulo risulta essere libero da impedimenti, questo fatto consente i cablaggi elettrici e idraulici in qualsiasi posizione sul fronte dell'arredo senza spostare le prese sul muro, evitando così costosi e fastidiosi interventi edili.



Funzionalità e geometria

È bene non dimenticare mai lo scopo e la finalità della parete attrezzata in un ambiente, essa, oltre a svolgere la funzione di rivestimento estetico dei muri, deve essere pratica e d'aiuto per chi ci abita.

Per questo Modulo To Be è corredabile con diversi tipi di:

- vani contenitivi
- desk per smartworking
- lampade e corpi illuminanti
- mensole e ripiani
- accessori per la cura del verde.

I vani e gli accessori, tutti armonizzati fra loro sia nelle forme che nell'estetica, trasformano la parete di casa in un "pannello di controllo" utile e funzionale per il tuo vivere quotidiano.

Modulo To Be è disponibile con due tipologie di pannelli di rivestimento: Regular e Random

Regular

L'ordine della composizione a doghe

I pannelli decorativi affiancati a doghe, attraverso la perfetta simmetria compositiva, esaltano la proporzione dei moduli e l'ordine degli accessori.

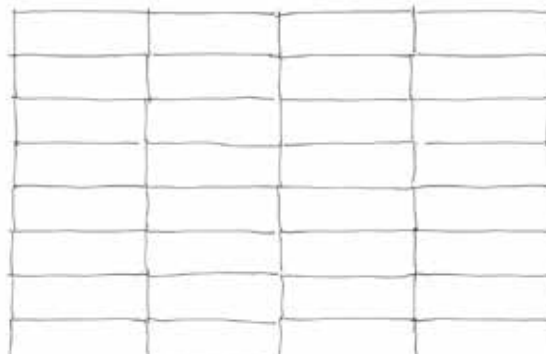

Random

Composizioni dinamiche stile "Mondrian".

Pannelli di rivestimento di dimensioni diverse adatti a creare una parete dinamica nella forma e nei materiali.

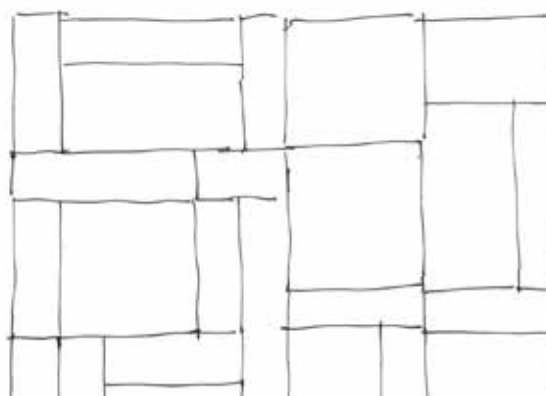



Unicità dei materiali

Unico nella logica, unico nei materiali.

Nel progettare la parete Modulo puoi liberamente scegliere tra una vasta gamma di materiali e finiture, sia per le pannellature che per gli accessori.

Tra le diverse possibilità di metalli, legni, argille e nobilitati troverai sicuramente il materiale che più risponde al tuo gusto e alle tue necessità.

Legno

Nobilitati

Metallo

Argilla



Modulo per il residenziale

Modulo To Be è ideale per arredare gli spazi della zona giorno della tua abitazione.

La sala da pranzo, il soggiorno e in modo particolare il moderno living space sono gli ambiti privilegiati dove la boiserie attrezzata trova la miglior applicazione, sia per quel concerne la funzionalità che il design.

Living space

Lo spazio unico di casa dove rilassarsi, lavorare e intrattenersi, in un'unica parola: vivere

Conviviale

Cucina e sala da pranzo uniti e arredati in modo funzionale per i tuoi momenti conviviali.

Comfort zone

Il soggiorno come spazio di relax in un ambiente gradevole e confortevole.



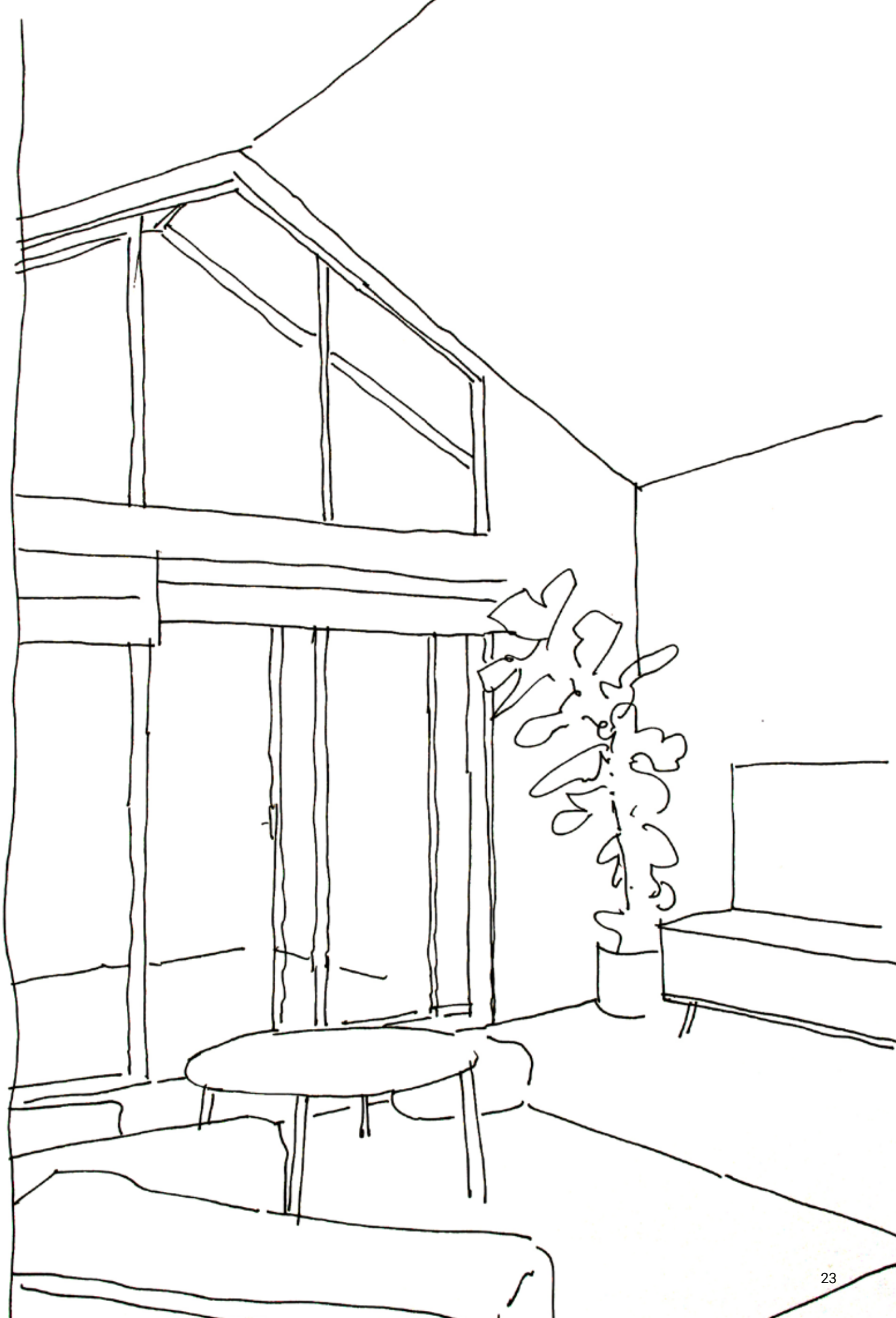

Living space

Modulo asseconda la nuova cultura dell'abitare: lo spazio unico da vivere.

Il living space è la moderna zona giorno in cui la contaminazione tra le diverse tipologie di ambienti fa cadere le barriere tra casa e ufficio per andare incontro alle tue esigenze simultanee di lavoro, relax e intrattenimento.

Uno spazio unico in cui il design degli arredi inizia a prevedere elementi "nuovi" come il verde, le logiche e gli accessori per lo smartliving e lo smartwork.

E poi la sostenibilità, perché "progettare e arredare sostenibile" significa considerare i materiali in relazione alla salute e alla sicurezza di chi fruisce uno spazio.





04

Living space | regular

Parete Modulo con rivestimento regular in argilla e accessori in metallo a polveri.



01

03

02

Gli Unici To Be abbinati

01 | Gami

Lampade rifinite in cemento grezzo



02 | Noa

Tavolo con piano in legno e gambe in metallo



03 | Byron

Sedia in fusione di alluminio



04 | Al

Tavolini in metallo



La casa smart

Oltre che attrezzata, anche intelligente, il sistema Modulo consente di creare pareti polifunzionali dove trovano la giusta collocazione vani e accessori rispondenti alle moderne esigenze del vivere e del lavorare in casa.

Smartwork lo spazio lavoro

Lavoriamo sempre più dalle nostre abitazioni, per questo in Modulo è possibile applicare uno speciale vano con piano di lavoro a scomparsa che, una volta estratto, svolge la funzione di scrivania per il tuo portatile e le tue documentazioni.



Smartliving: la casa connessa

Grazie alla possibilità di poter posizionare liberamente e senza intralci i cavi elettrici sul retro della parete, è possibile allestire, in modo intelligente, lo spazio di intrattenimento e multimedialità di casa.

Gli schermi televisivi, le console per videogiochi, le assistenti vocali o le altre apparecchiature digitali oggi indispensabili sono posizionabili razionalmente su Modulo, senza cablaggi elettrici in vista.





La casa respira

Nel progettare Modulo abbiamo posto attenzione nello studiare una parete attrezzata dove le accortezze tecniche, la scelta dei materiali e la speciale accessoristica tendano a garantire ambienti sani in cui risiedere.

Spazi verdi

Con l'accessorio "pollice verde" puoi coltivare un'area green sulla parete di casa.

Si tratta di uno speciale contenitore, con vaso di raccolta incorporato, nel quale puoi far crescere piante di appartamento (sia rampicanti che a caduta) per ossigenare e equilibrare l'umidità del tuo living space.



Parete ventilata

Tra il Modulo To Be e il muro della tua abitazione, grazie alla profondità del telaio di fissaggio, è presente un'intercapedine nella quale l'aria fluisce liberamente.

Il muro risulta così sempre ventilato prevenendo il ristagno di umidità e la formazione di muffe dannose per la salute.



Argilla biocompatibile

Tra i materiali utilizzati per il rivestimento di Modulo, nella direzione dell'ecosostenibilità e della salute, particolare rilevanza riveste l'argilla. Si tratta di una bio-malta a base d'acqua che non contiene cemento, calce, resine epossidiche e altre sostanze nocive per l'uomo e l'ambiente.

La bio-malta a base d'argilla è studiata appositamente per il settore del mobile e viene applicata completamente a mano, conferendo imperfezioni e imprecisioni che sono il valore aggiunto del risultato estetico finale.



Conviviale

Modulo è uno strumento duttile ed efficace per creare soluzioni di design nella sala da pranzo.

L'uso di elementi, materiali e colori coordinati permette alla cucina di fondersi armoniosamente nell'area conviviale.

Allo stesso tempo, consente di razionalizzare lo spazio e di arricchirlo di nuove funzionalità grazie anche all'inserimento di elementi Wine To Be e di complementi Unici To Be.





Conviviale | regular

Modulo per il Conviviale con pannelli regular in argilla, contenitori e accessori in metallo acidato corten e ante in legno impiallacciato.



Gli Unici To Be abbinati

01 | Baloon

Lampada
in metallo



02 | Trog jr

Tavolo con piano in legno e
base in metallo



03 | Noa

Sedia in teak e fusione
di alluminio



04 | Stratos

Madia con base in metallo,
ante Terrazzo Veneziano





RESIDENZIALE | CONVIVIALE



05 | Libreria del Vino

Su Modulo possono essere applicati i moduli della Libreria del Vino per esporre in modo pratico e prestigioso le tue bottiglie di pregio.



06 | Wine To Be

Per la corretta conservazione del vino, Elite To Be mette a disposizione una serie di accessori della linea Wine To Be. Contenitori refrigerati dove tenere i vini alla giusta temperatura, pronti per essere serviti ai tuoi ospiti nelle condizioni ideali.





Conviviale | random

Modulo per il Conviviale con pannelli random in nobilitato e metallo, contenitori in metallo e ante in legno impiallacciato.

Comfort zone

Nel soggiorno di casa, le geometrie lineari di Modulo To Be permettono di organizzare al meglio lo spazio: ne deriva un ambiente rilassante e confortevole.

Questa parete attrezzata esprime la propria versatilità anche in salotto, consentendo di progettare soluzioni che si adattano perfettamente ai tuoi interni domestici e al tuo bisogno di vero relax.







01

Comfort zone | random

Sistema Modulo con pannelli random in nobilitato effetto talco e metallo acidato, contenitori e accessori in metallo acidato piombo e ante in legno impiallacciato.



Comfort zone | regular

Sistema Modulo con pannelli regular in nobilitato, finitura talco effetto marmo, contenitori e accessori in metallo e ante in legno impiallacciato.



Gli Unici To Be abbinati

01 | Tris
Tavolino da caffè
in metallo



02 | Gami
Lampade
rifinite in
cemento grezzo



03 | Dasar jr
Tavolo con piano in argilla e
base in metallo



04 | Giulia
Sedia in filo di ferro





06 | Convivium

Mobile bar per conservare, esporre e servire i tuoi vini di qualità.

Convivio è predisposto per alloggiare i portabottiglie Win-O e il dispenser refrigerato della linea Wine To Be



Studio

In studio, grazie all'ampia disponibilità di vani contenitori, Modulo To Be consente di organizzare al meglio l'archiviazione e la catalogazione dei tuoi documenti.

Inseribile nella parete, lo scrittoio con anta/ribalta e alloggiamento per presa elettrica; è un accessorio di estrema utilità nell'attività di smart-working.

Gli Unici To Be abbinati

01 | Noa

Sedia in teak e fusione di alluminio



02 | Noa Jr.

Tavolo con piano in legno e gambe in metallo.



Studio | regular

Parete Modulo con rivestimento random in legno, accessori in metallo acidato e ante in legno.



01

02

Modulo per il professionale

I ristoranti e i bar, gli uffici, gli spazi commerciali, gli hotel e le strutture ricettive sono gli ambiti professionali dove, grazie alla sua duttilità e alla sua trasformabilità, Modulo rappresenta un valido strumento per arredare con intelligenza.

Modulo è un valido strumento in mano ai progettisti che vogliono disegnare e fornire spazi di design, arredati in modo pratico e funzionale.

Hospitality

Le camere da letto, le sale da bagno e le hall delle strutture ricettive, sono gli spazi dove la parete attrezzata svolge la sua importante funzione di arredare e "servire".

Office

Open space, o spazi riservati, con Modulo puoi arredare in modo funzionale gli spazi di lavoro, con la possibilità di modificarli e adattarli nel tempo.

Shop

In negozio, oltre ad arredare, Modulo diventa un valido strumento per contenere ed esporre gli articoli in vendita.

Bar/Caffè

Con la parete attrezzata, anche in abbinamento con le soluzioni Wine To Be e gli Unici To Be, i bar, i ristoranti e i caffè si trasformano in spazi accoglienti e funzionali per gli avventori.





Hospitality

Le potenzialità del sistema Modulo si esprimono al meglio nei progetti contract: Modulo soddisfa pienamente l'esigenza di fornire soluzioni sartoriali partendo da elementi standardizzati.

Il sistema rappresenta uno strumento intelligente ed efficace anche per i progetti chiavi-in-mano più complessi.

Inoltre, grazie alla trasformabilità e alla duttilità del sistema, Modulo è perfetto nei casi di rinnovo dei locali di accoglienza.

Bedroom

I materiali e le forme della parete attrezzata permettono di allestire camere da letto belle e funzionali, modificabili con semplicità nel tempo.

Bathroom

Per arredare la sala da bagno, con Modulo, oltre alle molteplici estetiche, sono disponibili una serie di accessori specificamente studiati per gli spazi di intimità.

Hall

La modularità dell'arredo a parete permette di allestire in modo coordinato e importante anche hall e sale reception di ampie dimensioni.







Bedroom | regular

Soluzione Modulo per camera da letto con pannelli regular in legno, contenitori e accessori in metallo e ante in argilla terra Eritrea.

Gli Unici To Be abbinati

01 | Baloon

Lampada semisferica in metallo



02 | Igloo

Sgabelli in metallo



03 | Mooie

Libreria in metallo



Metamorfosi per i rinnovi

In questo esempio è possibile capire la possibilità di metamorfosi di Modulo. La medesima camera, arredata con la parete attrezzata, può nel tempo essere rinnovata mantenendo il telaio strutturale e cambiando solo la posizione e la finitura degli accessori e/o le pannellature di rivestimento.

Il tutto senza interventi edili per l'adattamento delle connessioni elettriche







E luce fu...

Tra gli accessori di Modulo, sono disponibili diversi tipi di corpi illuminanti con misure e finiture appositamente studiate per essere perfettamente integrati nella parete attrezzata.

Semplici i collegamenti elettrici che risultano posizionati liberamente nel retro della parete.





Bathroom | regular

Sistema Modulo per sala da bagno con pannelli regular in nobilitato effetto talco, contenitori e accessori in metallo diamantato.





Accessoristica dedicata

In Modulo sono disponibili una serie di accessori specificamente studiati per vivere in comodità la sala da bagno.





Hall regular

Sistema Modulo per hall d'albergo con pannelli regular in argilla, contenitori e accessori in metallo.



Office

La flessibilità delle aree di lavoro è un aspetto cruciale se vuoi migliorare la produttività dei tuoi collaboratori e garantire un ambiente di lavoro efficiente. La parete attrezzata per l'arredo ufficio, è una soluzione pratica che si adatta alla crescita dinamica della tua azienda.

Funzionalità e design uniti ad un'estetica moderna e lineare. La versatilità di Modulo permette di creare un ambiente efficiente e sempre al passo con l'evolversi delle proprie esigenze, grazie alla capacità di trasformare lo spazio rimodulando semplicemente i vari elementi.





Office | random

Sistema Modulo per ufficio con pannelli random in argilla, contenitori e accessori in metallo e ante in legno.





Office | regular

Sistema Modulo per ufficio con pannelli regular verniciati a polveri, contenitori e accessori in metallo e ante in argilla.



01 | Lenti

Lampada
in metallo



02 | Noa

Sedia in teak e fusione
di alluminio



03 | Noa Jr.

Tavolo con piano in legno
e gambe in metallo.



04 | Ketil

Sgabello in ferro, disponibile in
molteplici finiture



05 | Doda

Libreria in metallo, disponibile in
molteplici finiture



Un esempio eccellente di utilità di Modulo in ufficio sono i vani per archivio. Sebbene, ogni giorno, siamo sempre più votati al digitale, è inevitabile avere documentazione, progetti e materiale pubblicitario da conservare.



Shop

In un ambiente commerciale, in relazione alla stagionalità, le modalità di lavoro e di esposizione dei prodotti cambiano e l'arredamento deve sapersi evolvere di conseguenza.

In quest'ambito i vantaggi dell'arredo modulare sono palesi: ottieni il miglior risultato nel minor tempo possibile, con un investimento che ritorna nel tempo.

Il tuo arredo commerciale deve essere quindi flessibile, per adattarsi e soddisfare le mutevoli dinamiche che dovrai affrontare. La parete modulare e componibile ti permette di ricreare l'atmosfera adatta al tuo stile, per comunicare la personalità del negozio e offrire spazi funzionali al tuo team di lavoro e ai tuoi clienti.





Shop | regular

Soluzione Modulo per shop con pannelli regular in nobilitato, contenitori e accessori in metallo.



Gli Unici To Be abbinati

01 | Baloon

Lampada semisferica
in metallo



02 | Al

Tavolini in metallo



03 | Noa jr

Tavolo con piano in legno e piedi in
metallo



Metamorfosi per la promozione

Vetrine che cambiano in modo pratico ed economico per presentare le novità, questa è una delle importanti funzionalità che offre Modulo nelle attività commerciali





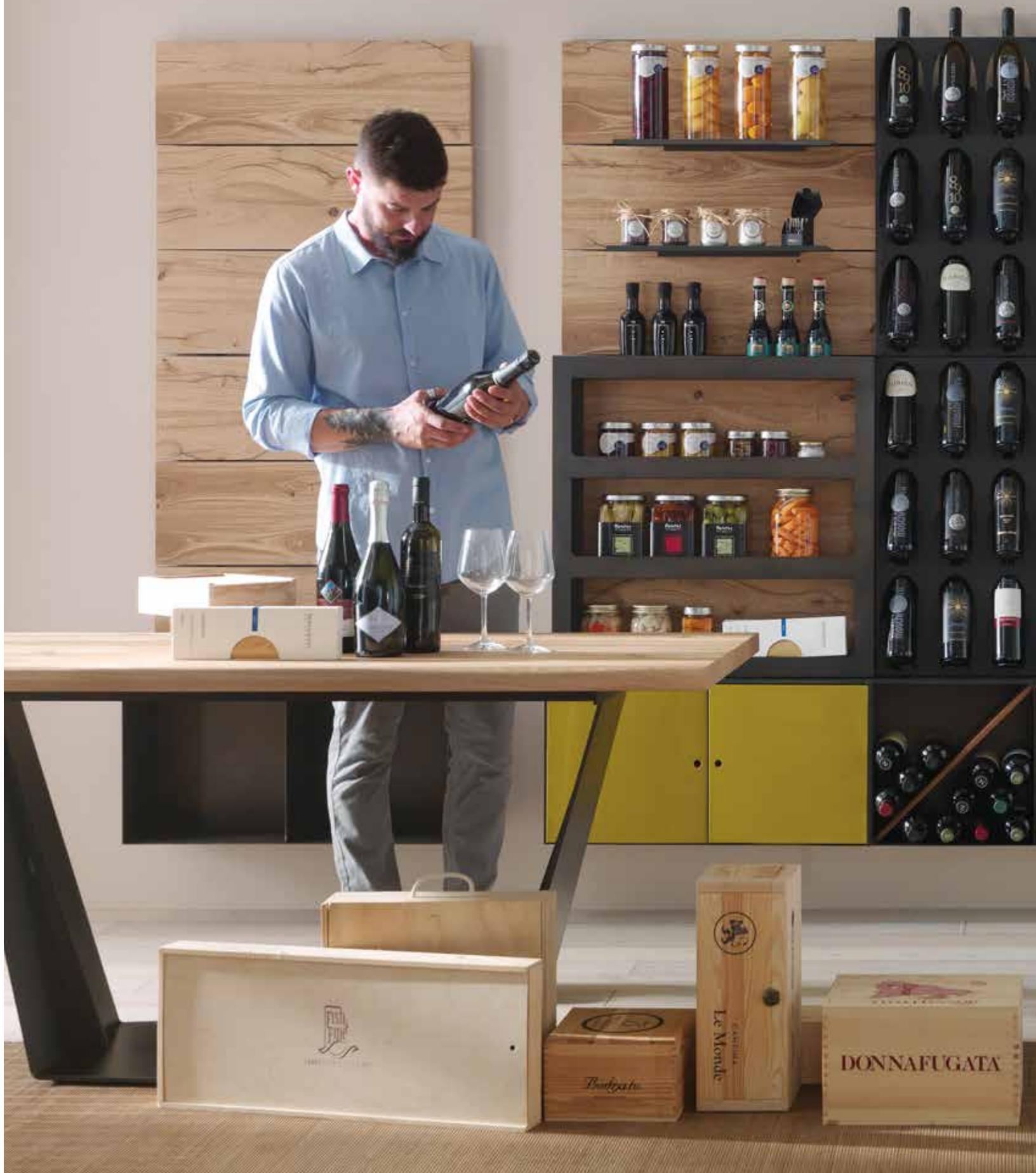



Shop | regular

Sistema Modulo per shop con pannelli regular in legno, contenitori e accessori in metallo acidato e ante in argilla.

Bar/Caffè

Bar, ristoranti e caffè sono i locali dove Modulo trova la naturale applicazione.

Grazie anche all'abbinamento con le soluzioni Wine To Be e i complementi Unici To Be puoi creare ambienti prestigiosi fortemente personalizzati e riadattabili in relazione alle necessità che cambiano nel tempo.





Bar/Caffè | regular

Soluzione Modulo per bar/caffè con pannelli regular in argilla, contenitori e accessori in metallo.



Gli Unici To Be abbinati

01 | La Lun

Lampade
in ceramica



02 | Kadra

Sedie in legno
e metallo



03 | Ala jr

Tavoli con piano in legno
e base in metallo



04 | Kaalta

Sgabelli in legno
e metallo



Caffè letterario

Modulo è ideale per ricreare il giusto ambiente di relax e convivialità nei caffè letterari.





CONVERSATIONS WITH ARCHITECTS
CONVERSATIONS WITH ARCHITECTS
CONVERSATIONS WITH ARCHITECTS
CONVERSATIONS WITH ARCHITECTS

with Architects
with Architects
with Architects
with Architects

CONVERSATIONS WITH ARCHITECTS
CONVERSATIONS WITH ARCHITECTS
CONVERSATIONS WITH ARCHITECTS
CONVERSATIONS WITH ARCHITECTS



BABY!
FASHION DESIGN
JOHANNES GRILLAKE
BABY!
FASHION DESIGN
JOHANNES GRILLAKE

I componenti di Modulo

Infinite possibilità di composizione rendono Modulo la soluzione adatta per attrezzare tutta la parete o solo una parte di essa, permettendo di creare il design adatto in ogni situazione.



Telai

I telai di metallo sono da considerarsi alla pari di "mattonelle" da affiancare e collegare in modo da formare una "griglia" sulla quale posizionare gli accessori ed i pannelli di rivestimento.

I telai sono uniti tra loro da placche di connessione.

Le misure vanno determinate in base alla composizione e allo spazio a disposizione.

Il fissaggio dei telai al muro avviene tramite staffe per permettere la messa in bolla della struttura.

I telai possono essere appoggiati a terra su piedini di regolazione.

Telai per 2 pannelli

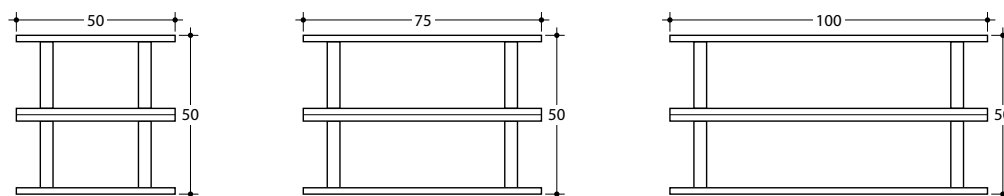

Telai per 3 pannelli

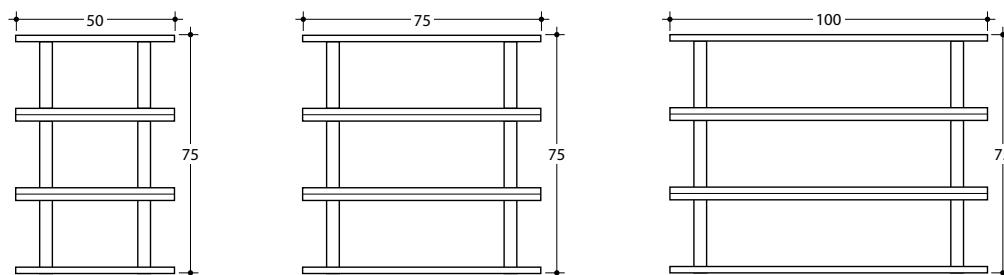

Telai per 4 pannelli

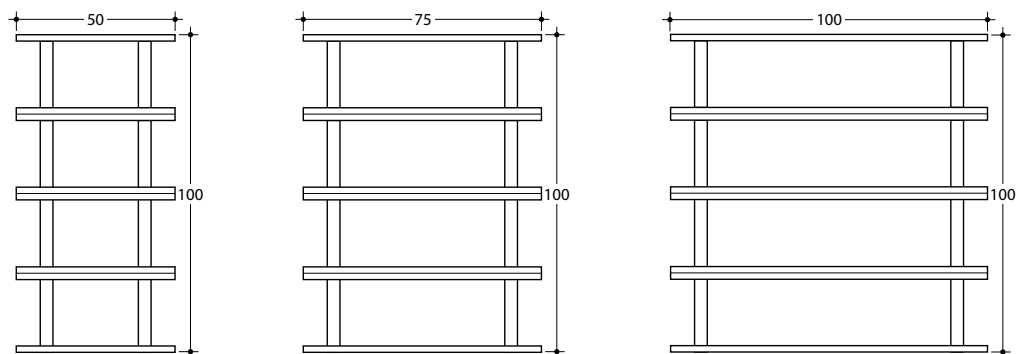

Pannelli di rivestimento

I pannelli di rivestimento si applicano sui traversi orizzontali tramite apposite calamite. Opportuni perni mantengono stabile la corretta posizione del pannello.

I pannelli di rivestimento possono essere applicati in entrambi i sensi, orizzontale o verticale, possono essere riposizionati a piacere e/o rimossi per consentire i cablaggi elettrici e la pulizia.

Pannelli di rivestimento

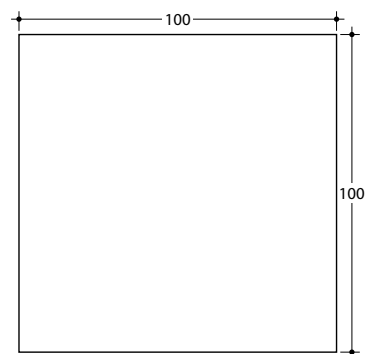
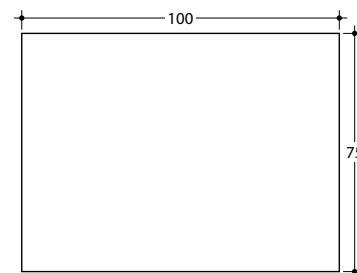
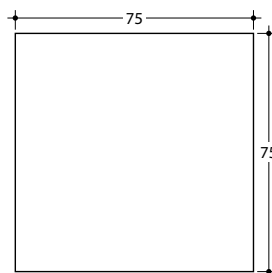
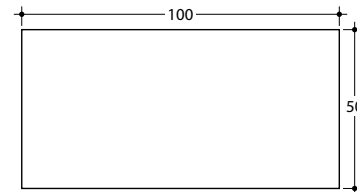
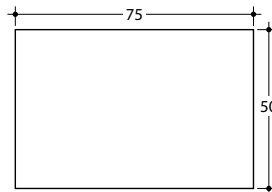
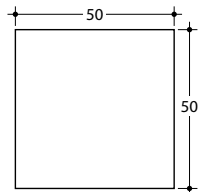
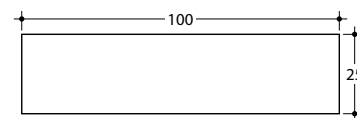
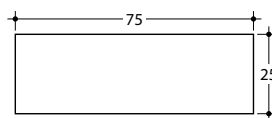
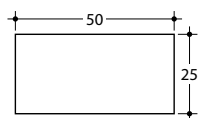

Profili orizzontali di chiusura

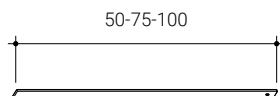

Profili verticali di chiusura

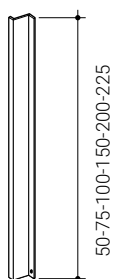

Vani contenitori

I vani contenitori sono agganciati alla parete con delle apposite staffe, riposizionabili a piacere.

Il fissaggio avviene, come per le mensole, con delle viti di bloccaggio. I vani contenitori M24, M37, M50, M55 possono venire chiusi applicando le ante magnetiche in posizione normale o a ribalta.

I vani contenitori vanno fissati dopo aver applicato i pannelli di rivestimento sui quali si poggiano.

Vano M37

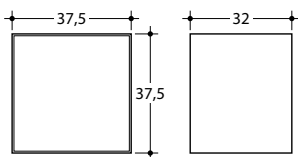

Vano M24

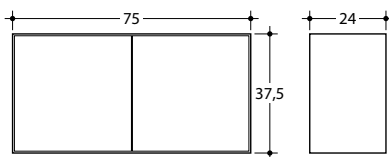

Staffa

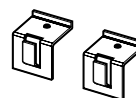

Anta magnetica per M37 - M24

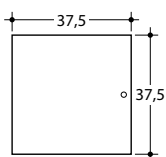

Divisorio diagonale per M37 - M24

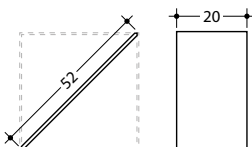

Divisorio orizzontale per M37 - M24

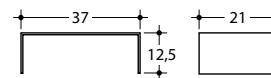

Vano M50

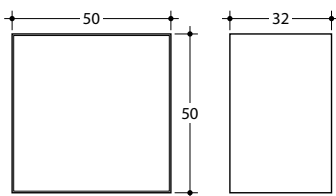

Vano M55

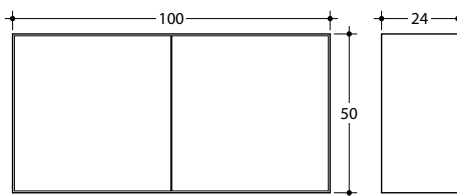

Staffa

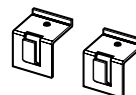

Anta magnetica per M50 - M55

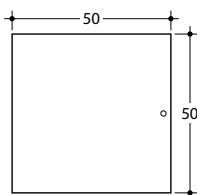

Divisorio diagonale per M50 - M55

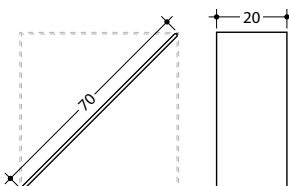

Divisorio orizzontale per M50 - M55

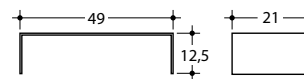

Vano M12

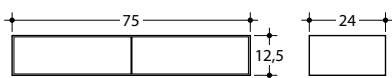

Staffa

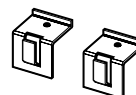

Ripiani

Mensole

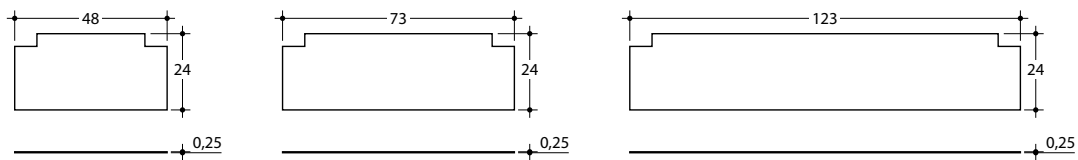

Portabicchieri

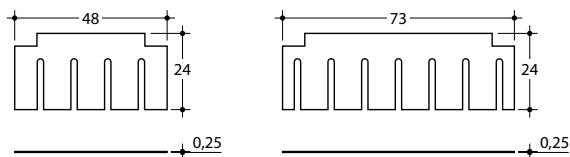

Portasalviette

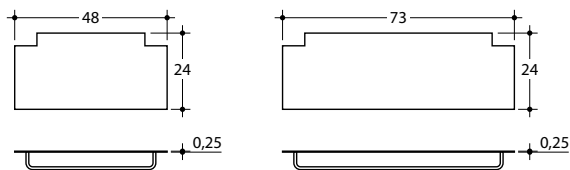

Fermalibri

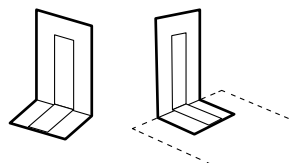

Accessori

Contenitori

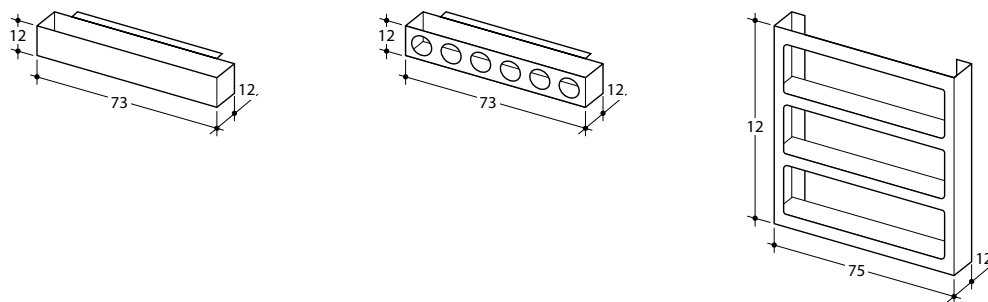

Lampade

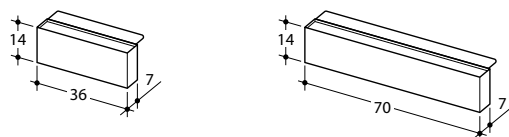

Quinta con vetro

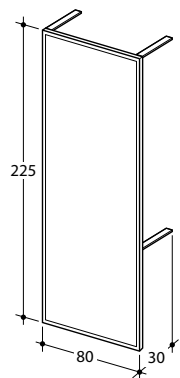

Specchiera Lucia

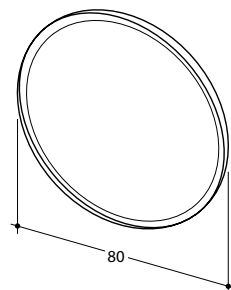

Scrivitoio apribile

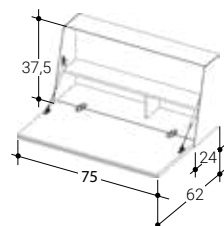

Scatola per M12

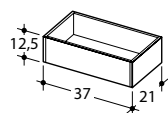

Gancio appendimento



Accessori Wine To Be

Librerie del vino

F06

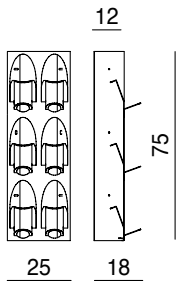

F08a

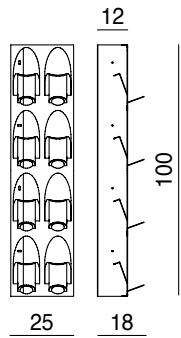

F08b

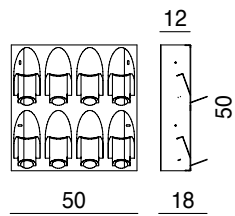

F16

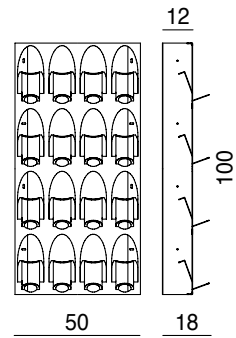

F18

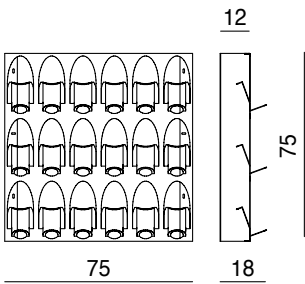

M08

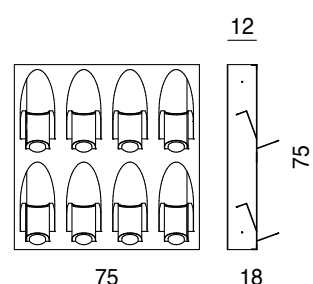

F12

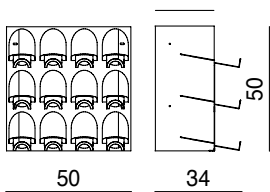

F24a

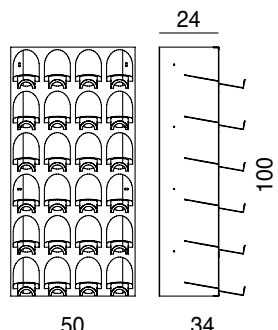

F24b

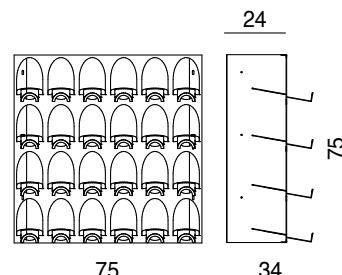

F36

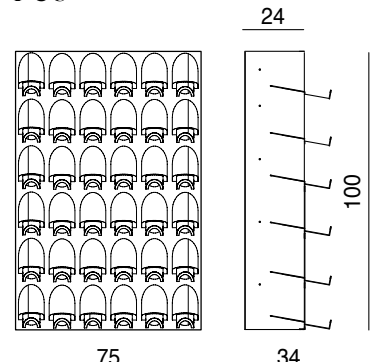

Fianchi di finitura
in legno

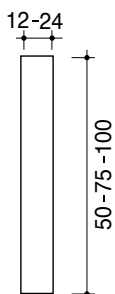

Fianchi di finitura
in metallo

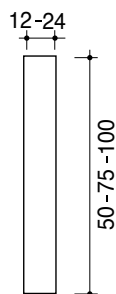

COMPONENTI

Materiali e finiture



Finiture metalliche

Ⓐ Diamantati



Bronzo



Nickel



Ottone

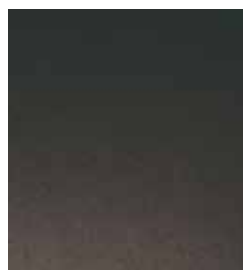

Piombo

Ⓑ Acidati

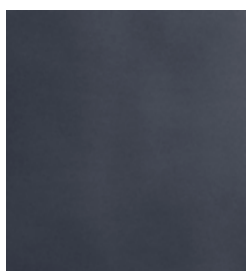

Brunito



Corten



Bronzato

⒫ Verniciati a polveri



Nero



Antracite



Bianco



Artic



Blue oceano



Corten



Bronzato



Rosso mosto



Verde Amazzonia

Finiture legno, nobilitati e argille

ⓕ Legni impiallacciati



Noce canaletto



Rovere



Rovere silver



Rovere nero

ⓓ Nobilitati talco



Marmo



Bianco



Grigio



Corda

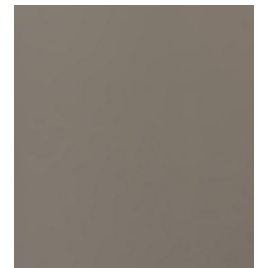

Visone

ⓓ Nobilitati legno



Pino Yosemite

ⓖ Argille biocompatibili



Antracite



Bianco



Smeraldo



Rovere bruciato



Grigio tortora



Grigio elefante



Terra Eritrea

NOTA
I campioni
di colori e
materiali
hanno valore
indicativo.







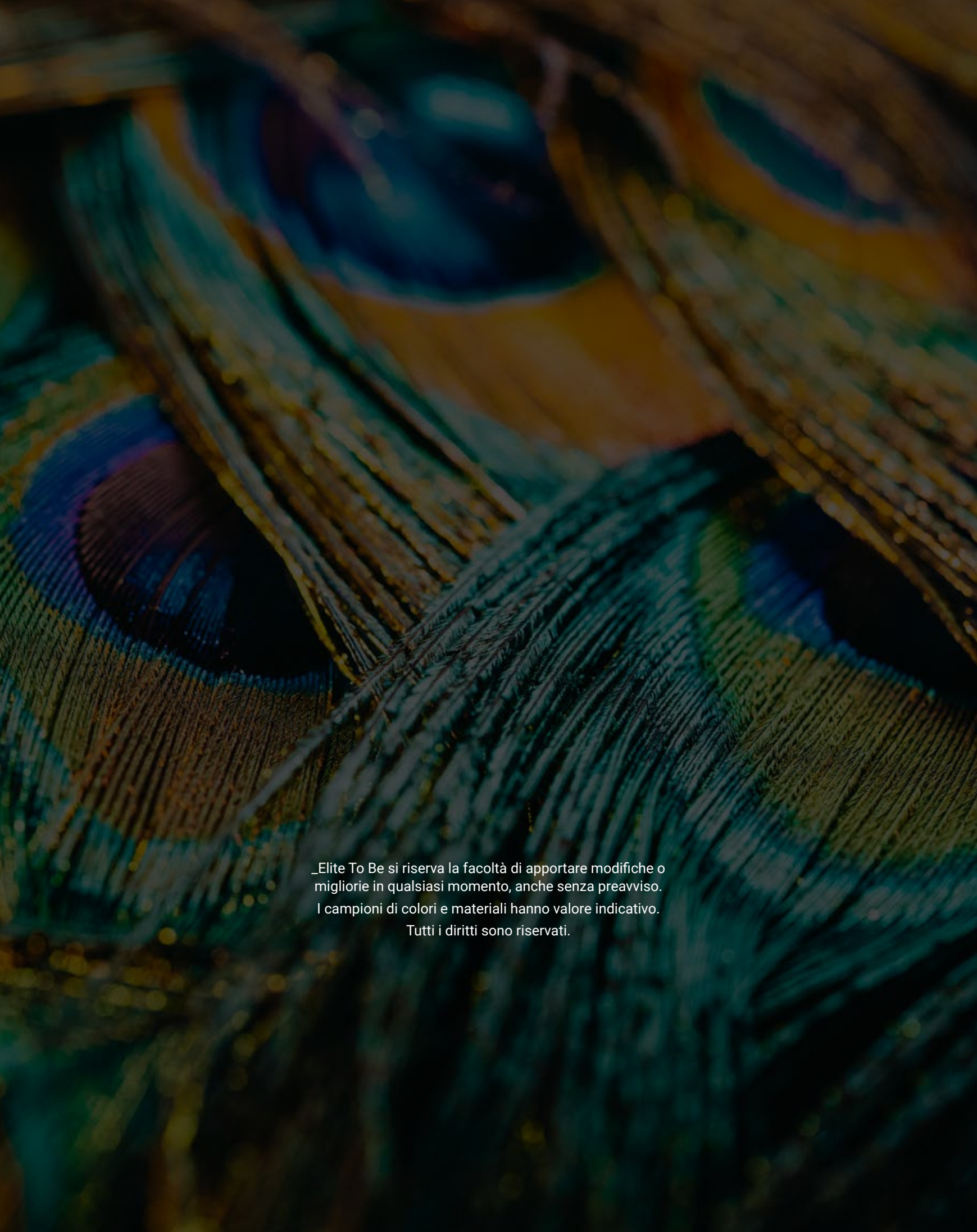

_Elite To Be si riserva la facoltà di apportare modifiche o
migliorie in qualsiasi momento, anche senza preavviso.
I campioni di colori e materiali hanno valore indicativo.
Tutti i diritti sono riservati.



Unicità in arredo

ELITE TO BE S.r.l.
Viale Trento 59/a
33077 Sacile (PN) - Italy
Tel. +39.0434.781858
info@elitetobe.it

elitetobe.it